

Witch Hammer - Stageplan

Jan Šotkovský - Voc.1/Guitar 1
Vojtěch Chobot - Voc 2/Guitar 2
Petr Caputa - Voc.3/ Bass
David Janáček - Drums

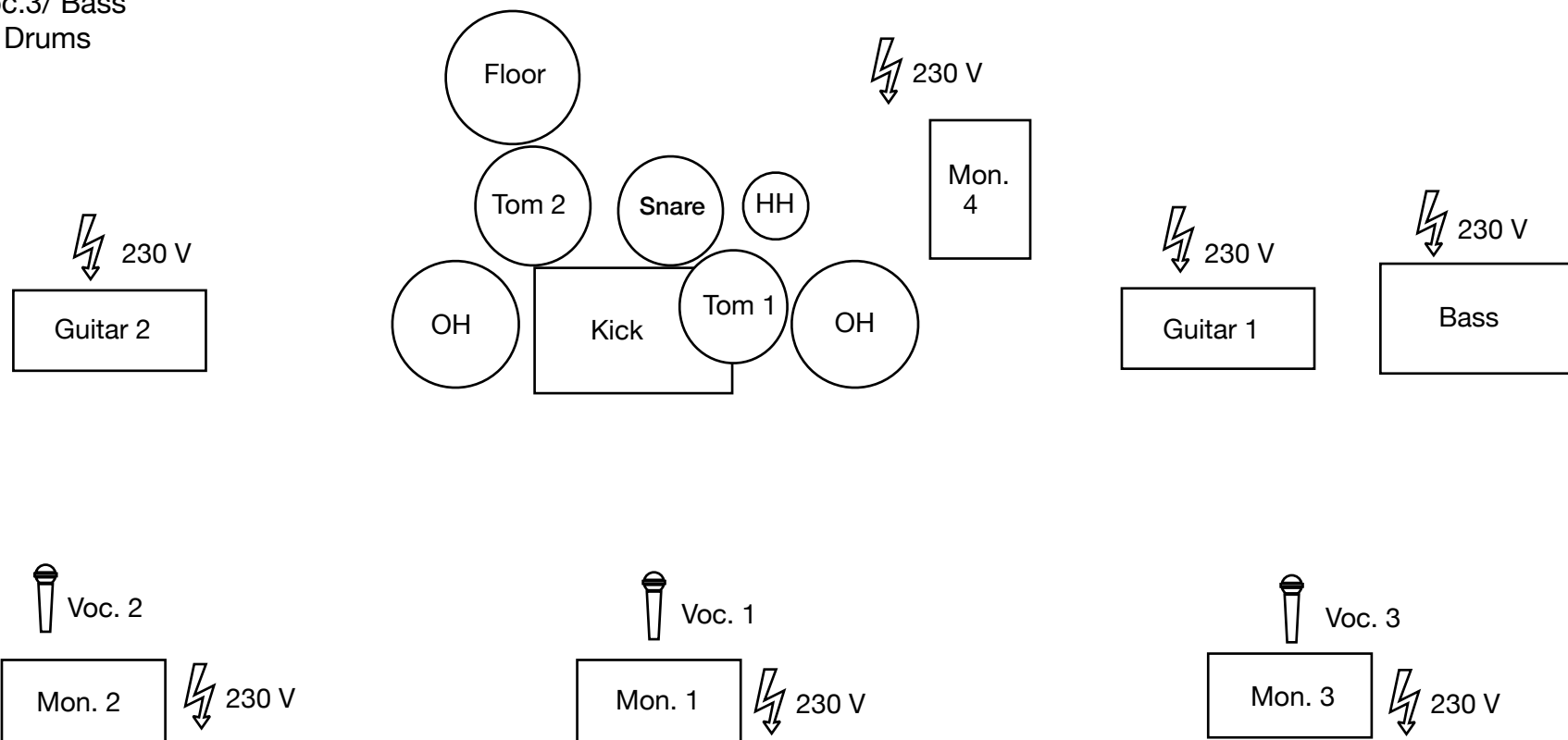

Obecné Podmínky

- Typy mikrofonů jsou orientační, může být použita adekvátní náhrada
- Kapela si vozí vlastní kytarové mikrofony Sennheiser e906 + stojany, prosíme dodat XLR kabely
- Režie zvukaře by měla být umístěna uprostřed hlediště, nikdy ne na a pod balkonem, či po stranách sálu
- Mix pult stačí 30 vstupů
- Minimálně 4 AUX (4 monitor cesty) viz. Stage plan
- P.A. - adekvátní danému prostoru
- Na venkovních akcích musí být podium pevné, stabilní a kompletně zastřešené

Mobil: [+420 605 988 634](tel:+420605988634)

Email: eddie.c@tiscali.cz

<http://www.witchhammer.cz>

Witch Hammer - Input List

Input	Instrument	Mic / D.I Box / Line	Stojan
1	Kick	Beta 91, Beta 52A, Audix D6	Malý stativ
2	Snare	SM 57, Audix i5	
3	Hi-Hat	AKG C451b, AKG C1000S	
4	Tom 1	Beta 98, DPA, Sennheiser e 604	
5	Floor Tom 1	Beta 98, DPA, Sennheiser e 604	
6	Floor Tom 2	Beta 98, DPA, Sennheiser e 604	
7	O/H L	SM 81, AKG C451b, AKG C1000S	Velký Stativ
8	O/H R	SM 81, AKG C451b, AKG C1000S	Velký Stativ
9	Bass	Line XLR	
10	Guitar 1	Sennheiser e906, Shure SM 57	Malý stativ
11	Guitar 2	Sennheiser e906, Shure SM 57	Malý stativ
12	Voc 1	Sennheiser e945, Shure SM58	Velký Stativ
13	Voc 2	Sennheiser e945, Shure SM58	Velký Stativ
14	Voc 3	Sennheiser e945, Shure SM58	Velký Stativ
15	Voc 4	Sennheiser e945, Shure SM58	Velký Stativ